



ADMINISTRACION DE LAS OBRAS SANITARIAS DEL ESTADO
GERENCIA TECNOLOGIAS DE LA INFORMACION

Gestión Equipamiento Informático
Adquisiciones

Solicitud de Pedido N°: 10061063

ADQUISICIÓN DE:

➤ **14.400** cajas de cartón con separadores

FORMAS DE ENTREGA DE LA OFERTA:

- **SOLAMENTE PRESENCIAL** deberá entregarse en sobre cerrado Original y Copia en: OSE Edificio Cordón, Carlos Roxlo 1275, 1er. Piso puerta 17, de lunes a viernes de 9.30 a 12.30 y luego de dicho horario puede dejarla en el buzón, deslizándola por debajo de la puerta.
- **Junto con la oferta, se deberá presentar una caja de muestra.**

La fecha y hora límite de presentación de la oferta es:

Fecha de Entrega: 29/11/2019

Hora límite de Entrega: 11:00

- ✓ ***LAS OFERTAS ESTARÁN A DISPOSICION DE LOS PROVEEDORES EN LA OFICINA DE ADQUISICIONES UNICAMENTE POR 24 HORAS A PARTIR DE LA FECHA DE RECEPCION DE LAS MISMAS.***
- ✓ **ACLARACIONES:**
NO SE ACEPARÁN OFERTAS ENTREGADAS EN OTRA OFICINA.
SE PODRÁN ENTREGAR DE LUNES A VIERNES DE 9.30 A 12 HORAS Y LUEGO DE DICHO HORARIO PUEDE DEJARLA EN LE BUZÓN, DESLIZÁNDOLA POR DEBAJO DE LA PUERTA.-

IMPORTANTE:

Ud. Recibirá la presente Solicitud de Cotización por fax; agradecemos que de tener dudas ó tener problemas en la recepción del mismo, se contacte al 1952-1754 para hablar con la Sra. Ivonne Maurente.

De ser necesario solicitar alguna aclaración al OBJETO de la presente CDD, Ud. Deberá mandar vía mail a: imaurente@ose.com.uy, mvillalba@ose.com.uy y mgalmez@ose.com.uy las consultas que entienda pertinentes.

Las mismas deberán ser enviadas hasta las 48:00 horas anteriores a la fecha/hora de entrega que se haya estipulado.

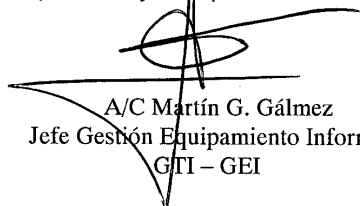

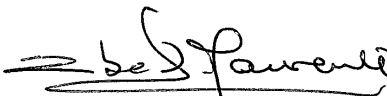
A/C Martín G. Gálmez
Jefe Gestión Equipamiento Informático
GTI – GEI

Sra. Ivonne Maurente
Encargada Gestión de Compras
GTI – GEI

ARTICULO 1.

Cajas de Cartón Acanalado Grandes en color marrón

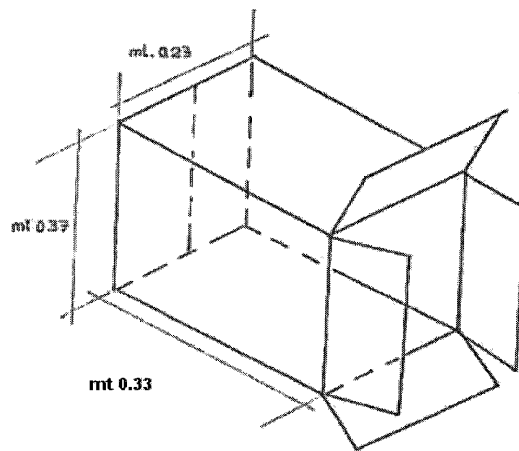
- Se requerirá una cantidad de 14.400 unidades.
- Deberán ser plegables con medidas exteriores de 0.33 x 0.37 x 0.23 mt.
- Cada una deberá incluir un separador en forma horizontal (mt 0.36 x 0.22).
- Deberá ajustarse al siguiente diseño.



Si para la construcción de las cajas fuera necesario realizar uniones, estas deberán ser adheridas con pegamentos y no con ganchos metálicos que pueden deteriorar la documentación que se acondicione en su interior.



ADMINISTRACION DE LAS OBRAS SANITARIAS DEL ESTADO
GERENCIA TECNOLOGIAS DE LA INFORMACION

ARTICULO 2. Requisitos de Calificación del Oferente.

1. El Oferente deberá estar inscripto en el Registro de Proveedores del Estado en forma activa.
2. La Administración podrá verificar si la Empresa oferente cumple que al momento de la presentación al presente llamado estar habilitada en forma ininterrumpida en los últimos 2 años inmediatos anteriores a la fecha de apertura de la presente CDD.
3. Tener una antigüedad ininterrumpida en la plaza nacional de 8 (ocho) años debiendo presentar la documentación que avala éste requisito.
4. La Administración verificará que el oferente tenga una conducta intachable en el RUPE en los últimos 3 años inmediatos anteriores a la fecha de apertura de la presente CDD. Si el oferente hace menos de 3 años que está inscripto, se tomará su conducta desde la fecha de inscripción.
5. **El solo hecho de que el oferente no presente toda la documentación que se exige para cada uno de los 4 (cuatro) puntos aquí señalados será causa suficiente para que OSE descarte la oferta.**

ARTICULO 3. Forma de Cotizar.

A efectos de la presentación de las propuestas, los oferentes deberán estar registrados en el RUPE (Registro Único de Proveedores del Estado, Decreto del Poder Ejecutivo N° 155/13). Los estados admitidos para aceptar ofertas de proveedores son: EN INGRESO y ACTIVO. Tal requisito será obligatorio para las contrataciones que superen el tope de la Compra Directa (Artº 33, literal B del TOCAF) con las excepciones previstas en dicha norma.

3.1-La empresa deberá establecer en la primera hoja de su oferta:

Nombre Comercial:	
Razón Social :	
Nro. De Rut :	
Código Postal :	

3.2- Las cotizaciones deberán venir firmadas y con el sello del oferente o en su defecto con aclaración de firma y número de **CÉDULA DE IDENTIDAD** del firmante

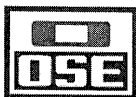

ADMINISTRACION DE LAS OBRAS SANITARIAS DEL ESTADO
GERENCIA TECNOLOGIAS DE LA INFORMACION

3.3- Las ofertas se presentarán en **NÚMEROS O LETRAS BIEN LEGIBLES** y no deberán presentar enmiendas o raspaduras.

3.4- Se indicará si corresponde **IMPUESTO AL VALOR AGREGADO Y PORCENTAJE** del mismo, de no indicarse se considerará incluido en el precio cotizado.

3.5 – Se deberá indicar tipo de moneda; de no indicarse se tomará Moneda Nacional.

3.6- Los proveedores que sean Pequeña Empresa, estén exentos o coticen productos o servicios a distintas tasas deberán especificarlo.

3.7- Si en la oferta hubiera discrepancias entre los precios unitarios y totales, valdrá lo establecido en los precios unitarios.

3.8- En toda oferta se establecerá **MARCA, PROCEDENCIA, MEDIDA O PESO** debiéndose cotizar de acuerdo a la **UNIDAD SOLICITADA**.

ARTICULO 4. Mantenimiento de Oferta.

El mantenimiento de oferta deberá ser como mínimo de 90 días.

ARTICULO 5. Forma y Lugar de Entrega.

La provisión de las cajas se efectuará en 18 entregas coordinadas cada 45 días, en pallets de 800 cajas con sus respectivos separadores.

El suministro deberá entregarse previa coordinación telefónica, (teléfono 1952 int 1725/1722), en el horario de 8:00 a 13:00.

La empresa adjudicataria deberá contar con el personal necesario para la descarga de los pallets, los cuales deben ser dejados en el depósito del 1er Sub-Suelo de Gerencia de Tecnología de la información.

ARTICULO 6. Forma de Pago.

Deberá ser a 60 días de Fecha de Factura.

La Administración pagara por transferencia, a la cuenta bancaria que el proveedor tenga registrada en RUPE a estos efectos.

En caso que los oferentes coticen en moneda extranjera, que no sea dólares estadounidenses o euros, el pago se le realizará en U\$S (dólares estadounidenses) al arbitraje del Banco Central del Uruguay del día anterior a la emisión de la transferencia.



ARTICULO 7. PARA LA ADJUDICACIÓN DEL SUMINISTRO Y/O SERVICIO

7.1- La Administración podrá efectuar la adjudicación por la totalidad o parte del suministro y/o servicio cotizado notificando al adjudicatario, así como también rechazar todas las ofertas.

7.2- Para ser adjudicatarios de un proceso de compras con la Administración, los proveedores deberán estar inscriptos en forma definitiva en el referido Registro (RUPE), habiendo adquirido el estado de "ACTIVO".

Si al momento de la adjudicación, el proveedor que resulte adjudicatario no hubiese adquirido el estado de "ACTIVO" en RUPE, una vez dictado el acto, la Administración otorgará un plazo de 5 (cinco) días hábiles a partir de la comunicación a fin de que el mismo adquiera dicho estado, bajo apercibimiento de adjudicar el llamado al siguiente mejor oferente en caso de no cumplirse este requerimiento en el plazo mencionado.

ARTICULO 8. DE LA FACTURACIÓN

8.1 A efectos de la tramitación de las facturas electrónicas los proveedores deberán incorporar el dato de la hoja de servicio y/o recepción de mercaderías (HS/RM) debidamente autorizada, proporcionada por OSE en el campo orden de compra del comprobante fiscal electrónico (CFE), o dentro del plazo de 72 hs de emitido el CFE, deberán ingresar a la aplicación web **Proveedores**-Ingreso HS/RM CFE y asociar el número de CFE con la HS/RM.

8.2 A efectos de la tramitación de las facturas no electrónicas, las mismas deberán presentarse en el Módulo de Atención a Proveedores, ubicado en Planta Baja del Edificio Central, sito en la calle Carlos Roxlo N°1275 o en los Módulos de Atención de Acreedores del Interior, una vez proporcionado por la Administración, el N° de Entrada de Mercadería y/o servicio realizado. Dicho N° deberá constar en la factura correspondiente.

ARTICULO 9. DEL INCUMPLIMIENTO Y LAS MULTAS

9.1- En caso de no cumplimiento en fecha de la entrega de un suministro y/o servicio cotizado en moneda nacional, se aplicará una multa por el tiempo que dure el atraso sobre el importe del suministro y/o servicio no efectuado en tiempo cuya tasa



**ADMINISTRACION DE LAS OBRAS SANITARIAS DEL ESTADO
GERENCIA TECNOLOGIAS DE LA INFORMACION**

mensual, es la tasa de interés por recargos de financiación vigente a la fecha de entrega que cobra la Dirección General Impositiva. Si el material fuera de cotización en moneda extranjera la tasa de recargo a aplicar, será la establecida por el Banco Central del Uruguay para préstamos en moneda extranjera a Empresas, del trimestre anterior a la fecha de entrega de un suministro y/o servicio.

9.2 El incumplimiento total o parcial de los Oferentes a los compromisos contraídos con la Administración, será pasible de las sanciones que al caso correspondan, según lo dispuesto en el Reglamento de Proveedores de O.S.E., pudiendo llegarse a la rescisión del Contrato, sin perjuicio de lo dispuesto por el Artº 64 del TOCAF.

9.3 El Organismo podrá asimismo exigir por la vía correspondiente los daños y perjuicios emergentes del incumplimiento e incluso podrá encomendar la realización del objeto del contrato por cuenta del adjudicatario omiso.

La oferta deberá estar firmada y sellada.